

Montage handleiding
Notice de montage
Manual
Manual de montaje
Montageanleitung

VERSAILLES 250



1. INLEIDING

Hartelijk gefeliciteerd met de aanschaf van een Gardival® blokhut. Uw blokhut is vervaardigd van kwaliteitsvolle Noord-Europese Grenen, die onder druk werd geïmpregneerd.

Hierbij vindt u uw handleiding om deze blokhut zelf te plaatsen.

Het is aan te raden deze brochure eerst door te lezen alvorens aan de plaatsing te beginnen.

Veel succes met het plaatsen van uw blokhut.

1. INTRODUCTION

Toutes nos félicitations avec l'achat de votre abri pentagonal Gardival®. Votre abri est réalisé en sapin rouge du Nord de premier choix et traité en autoclave sous pression.

Ci-joint vous trouvez la notice de montage pour la pose de votre abri.

Nous vous conseillons de lire attentivement cette notice avant d'entamer la pose.

Nous vous souhaitons beaucoup de succès avec la pose de votre pentagonal.

1. INTRODUCTION

Congratulations on your purchase of a Gardival® garden house/log cabin. Your log cabin has been manufactured in high-quality Nordic pine, which may or may not have undergone high-pressure impregnation treatment.

Here are the instructions to assemble your log cabin.

We recommend reading this brochure carefully before starting the assembly of your log cabin.

We wish you lots of success with the assembly of your log cabin.

1. INTRODUCCION

Felicidades por la compra de su construcción Gardival® en sistema de troncos. La construcción está hecha con pino rojo nórdico de alta calidad, que puede estar o no impregnado a presión.

Aquí encontrará las indicaciones pertinentes para realizar el montaje.

Antes de proceder al montaje le recomendamos leer atentamente este pequeño manual.

Le deseamos éxito en el montaje de su construcción.

1. EINLEITUNG

Herzlichen Glückwunsch zu Ihrer Gardival®-Blockhütte. Ihre Blockhütte ist aus hochwertiger nordeuropäischer Kiefer hergestellt, wahlweise mit oder ohne Druckimprägnierung.

Anbei die Anleitung zur Selbstmontage Ihrer neuen Blockhütte. Wir empfehlen, diese Broschüre zuerst aufmerksam durchzulesen, bevor Sie mit dem Aufbau der Blockhütte beginnen.

Viel Erfolg beim Aufbauen Ihrer Blockhütte.



2. VLOER

2.1 De Gardival® blokhut wordt geplaatst op beton

We raden u aan de betonvloer voor de blokhut 5 cm groter te gieten dan de afmetingen van de blokhut (305 x 305 cm). Maak het oppervlak waterpas en controleer of die goed haaks staat. Zorg ervoor dat u gelijke diagonalen bekomt.

2.2 De Gardival® blokhut wordt geplaatst op een houten vloer

Er dient voor gezorgd dat het terrein waar de Gardival® blokhut opgezet wordt, bouwklaar is. Dit wil zeggen dat de ondergrond stabiel is en helemaal vlak ligt.

De houten vloer wordt niet rechtstreeks op de ondergrond geplaatst. Eerst dient u betonstenen (niet inbegrepen) te plaatsen op de stabiele ondergrond en dit ter hoogte van de ribben aan de onderkant van de houten vloer (fig. 1). Eenmaal deze geplaatst zijn, kan u hierop de vloer plaatsen. Schuif de 2 vloerdelen in elkaar en schroef ze vast op de hiervoor voorziene plaatsen.

U dient nu te controleren of de houten vloer waterpas en juist haaks ligt (zie afmetingen op tekening).

Indien dit zo is, kan de montage van de wanden beginnen.

2. PLANCHER

2.1 Pose sur une dalle de votre abri Gardival®

Nous vous conseillons de couler votre dalle 5 cm plus large et plus longue que les dimensions de votre abri (305 x 305 cm).

Mettez la dalle bien à niveau et contrôlez si elle est bien d'équerre. Veuillez mesurer les diagonaux et contrôler qu' ils font la même longueur.

2.2 Pose sur un plancher de votre abri Gardival®

Faites le nécessaire pour que le terrain où vous poserez votre abri Gardival® soit "prêt à construire". Ceci veut dire que le sous-sol est bien stable et bien plan.

Le plancher ne se pose pas directement sur le sol. Posez d'abord des parpaings (non compris) sur le terrain stable et ceci sous les solives du plancher (fig. 1). Mettez le plancher sur les parpaings. Glissez les 2 parties de plancher l'une de l'autre et vissez-les aux endroits prévus. Contrôlez si le plancher est bien de niveau et d'équerre (voir dimensions sur le dessin).

Ceci fait, vous pouvez commencer le montage des parois.

2. FLOOR

2.1. Your Gardival® log cabin will be placed on a concrete foundation

We recommend pouring the concrete foundation slab for your log cabin with a circumference that exceeds the actual measurements (305 x 305 cm) by 5 cm. Use a spirit level to ensure that the surface is completely level and check to see if it perfectly square. Make sure that your diagonals are all identical.

2.2 Your Gardival® log cabin will be placed on a wooden floor

Ensure that the site of Gardival® garden house is ready for construction. This means that the foundation must be stable and completely level.

The wooden floor is not placed directly onto the foundation. First, concrete blocks (not included) must be placed on the stable foundation at the height of the ribs on the underside of the wooden floor (fig 1). Once these have been placed in position, the floor can be installed on top of these. Slide the 2 floor parts into each other and screw them onto the correct points.

Now, you must check if the wooden floor is perfectly level and square (see measurements in the diagram).

If this is so, the walls can now be mounted.

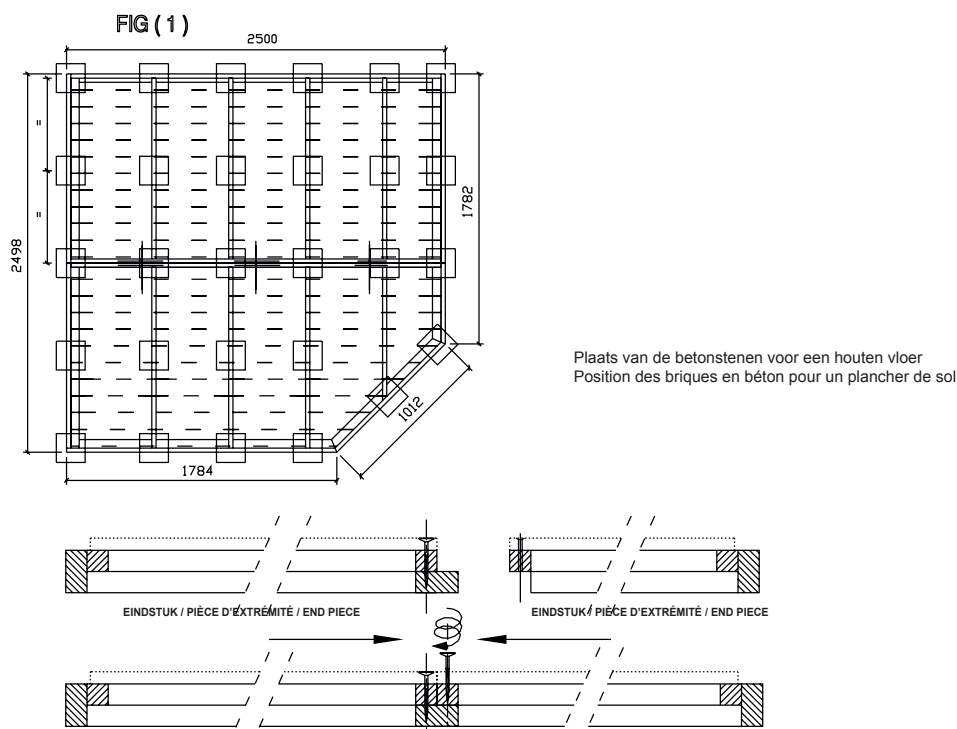

2. SUELOS

2.1 La construcción Gardival® será montada sobre una solera de hormigón

Le aconsejamos utilizar las mismas dimensiones de la construcción para las medidas de la solera de hormigón + 5 cm (305 x 305 cm). Asegúrese que la solera esté a nivel y que los ejes sean correctos. Las diagonales deben tener la misma longitud.

2.2 La construcción Gardival® se monta sobre un suelo de madera (dib. 1)

El terreno escogido debe estar listo para construir, ó sea la base debe estar estabilizada y estar a nivel.

El suelo de madera no se colocará directamente sobre la base. Primeramente deberá colocar ladrillos o bloques de piedra (no incluidas) sobre la base estabilizada, a la altura de los rastreles y en la parte de abajo del suelo de madera.

Una vez realizado, puede colocar el suelo encima. Debe asegurarse que el suelo de madera esté a nivel.

Una vez que se asegure de que el suelo está a nivel puede comenzar con el montaje de las paredes.

2. FLUR

2.1 Die Gardival®-Blockhütte wird auf einer Betonplatte aufgestellt:

Wir empfehlen Ihnen, die Abmessungen der Betonplatte zuzüglich 5 cm den Abmessungen der Blockhütte anzupassen.

Sorgen Sie für eine perfekt waagerechte Oberfläche und prüfen Sie die rechten Winkel. Stellen Sie sicher, dass die Diagonalen identisch sind.

2.2 Die Gardival®-Blockhütte wird auf einem Holzboden aufgestellt:

Die Fläche, auf der eine Gardival®-Blockhütte aufgebaut wird, muss entsprechend baubereit sein. Das bedeutet, dass der Untergrund stabil ist und flach liegt. Der Holzboden wird nicht direkt auf die Erdoberfläche gelegt. Zuerst müssen Betonsteine (nicht im Lieferumfang) auf den stabilen Untergrund auf Höhe der Leisten an der Unterkante des Holzbodens platziert werden.

Sind diese Steine positioniert, kann darauf der Boden gelegt werden. Schieben Sie die 2 Bodenstücke in einander und schrauben Sie diese an den dafür vorgesehenen Stellen fest.

Sie müssen nun prüfen, ob der Holzboden perfekt waagrecht ausgerichtet ist. Falls ja, kann die Montage der Wände beginnen.

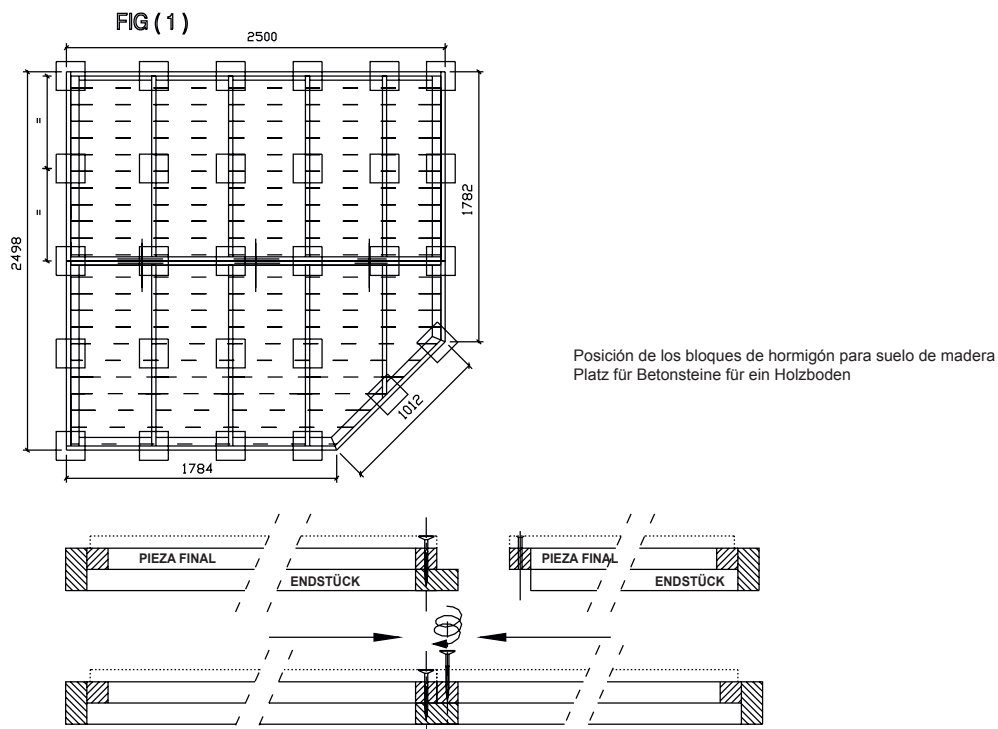

3. WANDEN

Om gemakkelijk te werken kunt u nu het detailplan van uw Gardival® blokhut bekijken waar de lengte van iedere plank vermeld staat. (fig. 2) Op het detailplan zijn de wanden genummerd. Men kijkt steeds in de richting van de pijlen op het grondplan; bij de openingen staat links onderaan de juiste maat (in mm) aangegeven.

3.1 Bij plaatsing van de Gardival® blokhut op beton

De eerste laag wordt rechtstreeks op de betonvloer geplaatst. Na het plaatsen van een drietal lagen is het aan te raden om de diagonaalproef te nemen ten einde te verifiëren of uw Gardival® blokhut goed haaks staat. Deze proef kan u uitvoeren door op deze laatste laag 4 lange gelijke planken te plaatsen zodat u een vierkant bekomt.

Het vastmaken van de wand aan de vloer gebeurt door middel van L-ijzers (vijzen en pluggen niet meegeleverd) die op ± 1 m van elkaar geplaatst worden (fig. 3a).

3.2 Bij plaatsing van de Gardival® blokhut op een houten vloer

De eerste laag wordt in de uitsparing gezet van de houten vloer (fig. 3b); de wanden worden vastgemaakt aan de vloer met vijzen op een tussenafstand van ± 1 m. Na het plaatsen van een drietal lagen is het aangeraden om de diagonaalproef te nemen.

Leg daarvoor 4 gelijke lange planken op de volgende laag en verifieer de diagonalen.

De verschillende lagen worden aldus geplaatst volgens het blokhutsysteem. De verbindingen dienen door middel van een stuk hout (ter bescherming van de tand van de blokhutplank) en een hamer vastgeklopt te worden.

De ramen plaatst u van zodra u voldoende hoog bent met de lagen.

De blokhut wordt volledig opgebouwd; daarna wordt één gleufpaal en de deur geplaatst.

De tweede gleufpaal wordt bovenaan ingeschoven en vastgevezen.

3. PAROIS

Pour faciliter le montage de votre abri Gardival®, consultez le plan de détail (fig. 2) avec les longueurs des planches.

Sur le plan les parois sont numérotées. On regarde toujours dans la direction des flèches sur le plan de sol.

Les dimensions exactes des ouvertures pour les fenêtres sont reprises au bas à gauche dans les ouvertures.

3.1 Pose de l'abri Gardival® sur une dalle

La première rangée est posée directement sur le béton. Après la pose de 3 ou 4 rangées il est conseillé de faire une épreuve diagonale afin de vérifier si l'abri est bien posé d'équerre. On peut exécuter cette épreuve en mettant 4 planches de 3190 mm de long sur la dernière rangée afin d'obtenir un carré.

La fixation des parois au sol se fait avec des équerres (vis et chevilles non fournies) qui sont fixées à ± 1 mètre (fig. 3a).

3.2 Pose de l'abri Gardival® sur plancher

La première rangée est posée sur le cadre du plancher (fig. 3b); les parois sont fixées au plancher avec des vis à distance de ± 1 mètre. Après la pose de 3 ou 4 rangées il est conseillé de faire une épreuve diagonale afin de vérifier si l'abri est d'équerre.

On peut exécuter cette mesure en mettant 4 planchers de 3190 mm de long sur la dernière rangée afin d'obtenir un carré.

Les différentes rangées sont posées selon le système d'emboîtement. Les assemblages doivent être fixés à l'aide d'un marteau et une pièce de bois (afin de protéger le tenon de la planche).

Les fenêtres sont posées dès qu'on a assez de rangées. On installe toutes les parois, après on pose poteau rainuré et la porte.

Le deuxième poteau rainuré est glissé par le haut et vissé.

3. WALLS

To make things easier, please examine the detailed plan of your Gardival® garden house carefully where the length of each plank has been given. (fig. 2) The walls have also been numbered on the detailed plan. Keep looking in the direction of the arrows on the floor plan. At the openings, on the bottom left, you will see the correct measurements displayed (in mm).

3.1 When constructing your Gardival® log cabin on concrete

The first layer is placed directly onto the concrete floor. After you have constructed three layers, we recommend running a check on diagonals to verify if your Gardival® log cabin has been set square. Place 4 identical long planks on top of the highest layer so that they form a square.

L-irons, placed at a distance of ± 1 m apart, are used to fix the wall onto the floor (screws and plugs are not included) (fig. 3a).

3.2 When constructing your Gardival® log cabin on a wooden floor

The first layer will be slotted into the prefabricated notches on the wooden floor (fig. 3b); the walls will be fixed to the floor with screws evenly spaced at intervals of ± 1 m. We recommend doing the diagonals test after three layers have been built.

Place 4 identical long planks on top of the highest layer so that they form a square.

Build up the remaining layers according to the log cabin principle. The planks should be joined by using a piece of wood (to protect the tongues of the log cabin planks) and tapping this with a hammer.

The windows can be fitted as soon as you have built up enough layers.

Once the log cabin has been completely built up, one of the grooved stiles can be set in place as well as the door.

The second grooved stile will be slid into place at the top and screwed down.

3. PAREDES

El largo de cada tablón aparece en el plano detallado de su construcción Gardival®. En este plano aparecen las paredes enumeradas (dib. 2). Siempre observe el sentido de la flecha en el plano; en las aberturas, debajo a la izquierda, aparecen las medidas exactas (en mm.). Dos paredes deben comenzarse con los tablonces enteros como base, las otras dos con medios tablonces.

3.1 Montaje de la construcción Gardival® sobre suelo de hormigón

La primera hilera de tablonces se coloca directamente sobre el suelo de hormigón y se fija al suelo por medio de fijadores en L (tornillos y tuercas no incluidos) que se colocarán aproximadamente a ± 1 m uno del otro. (dib. 3a)

3.2 Montaje de la construcción Gardival® sobre suelo de madera

La primera hilera de tablonces se coloca en las aberturas con que vienen provistas las piezas que conforman el suelo de madera (dib. 3b); las paredes se fijan al suelo con tornillos. (no se usan fijadores en L).

Las diferentes hileras de tablonces se deben colocar siguiendo el sistema de troncos. Las uniones entre los tablonces se deben ajustar utilizando un martillo y un trozo de madera para no dañar las lengüetas y ranuras.

Después de colocadas tres hileras de tablonces se recomienda medir las distancias entre las diagonales para ver si todas las medidas están equidistantes.

La instalación de las ventanas sigue según el plano detallado.

La construcción se levanta completamente; después se coloca un poste con ranura en la puerta. El segundo poste con ranura se desliza desde arriba y se atornilla.

3. WÄNDE

Im Sinne einer einfachen Vorgehensweise empfehlen wir Ihnen, den Detailplan Ihrer Gardival® Blockhütte zu betrachten, wo die Länge sämtlicher Bretter angegeben ist (Abb. 2).

Auf dem Detailplan sind die Wände durchnummeriert. Man blickt stets in Richtung der Pfeile am Grundriss; an den Öffnungen ist links unten das korrekte Maß (in mm) angegeben.

3.1 Bei Montage der Gardival®-Blockhütte auf einer Betonplatte

Die erste Schicht wird direkt auf den Betonboden angebracht. Nach der Montage von 3 Schichten empfiehlt es sich, mit Hilfe eines Seils eine Prüfung der Diagonale durchzuführen, um festzustellen, ob Ihre Gardival®-Blockhütte im rechten Winkel steht.

Das Befestigen der Wände am Boden erfolgt mit Hilfe von L-Eisen (Schrauben und Dübel nicht im Lieferumfang), die im Abstand von ± 1 m fixiert werden.

3.2 Bei Montage der Gardival®-Blockhütte auf einem Holzboden

Die erste Schicht wird in die Aussparung des Holzbodens eingesetzt. Die Wände werden am Boden mit Hilfe von Schrauben im Abstand von ± 1 m befestigt (keine L-Eisen).

Nach der Montage von 3 Schichten empfiehlt es sich, mit Hilfe eines Seils eine Prüfung der Diagonale durchzuführen, um festzustellen, ob Ihre Gardival®-Blockhütte im rechten Winkel steht.

Die verschiedenen Schichten werden gemäß dem Blockhützensystem angebracht. Die Verbindungen werden mit einem Stück Holz (zum Schutz der Zähne der Blockhüttenbretter) und einem Hammer festgeklopft.

Die Fenster können Sie platzieren, sobald Sie die benötigte Höhe erreicht haben.

Die Blockhütte wird vollständig aufgebaut; anschließend werden ein Schlitzpfosten sowie die Tür platziert.

Der zweite Schlitzpfosten wird oben eingeschoben und festgeschraubt.

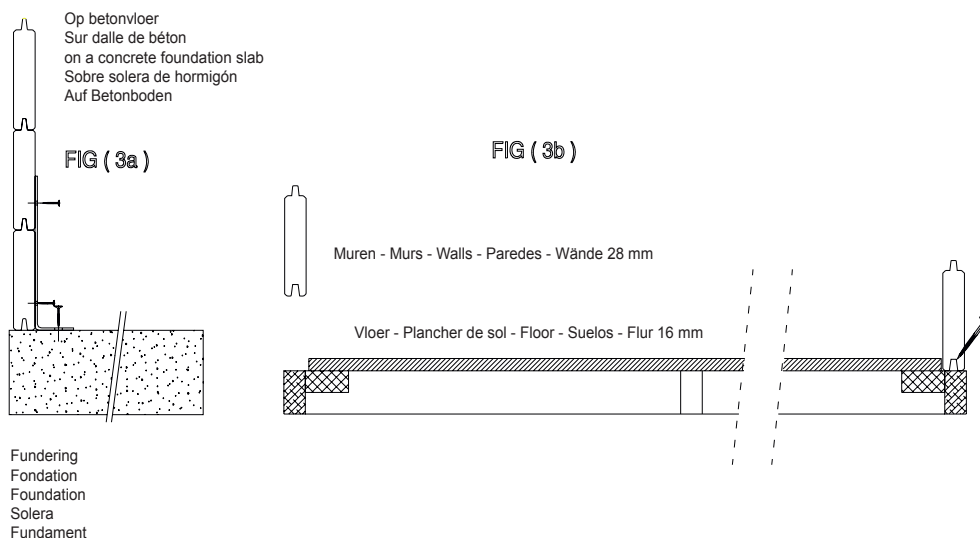

4. VENSTERS EN DEUREN

In punt drie werd reeds beschreven wanneer u de ramen en deuren kan plaatsen. Gelieve goed op te letten dat het raam met de juiste kant in de opening komt. De afwerking van de ramen en deuren kan gerust gebeuren op het einde van de montage.

4.1 Deuren

Onderaan de deur loopt het kader wat verder door naar beneden. Indien uw blokhut op een houten vloer geplaatst wordt moet hieraan normaal niet gezaagd worden. Indien het een betonnen vloer betreft mag deze ingekort worden tot op de gewenste hoogte.

Langs beide kanten van het kader van de deur wordt een lat van 45x28 mm vastgezeven. De deur wordt vastgezeven aan de palen en deze op hun beurt aan de blokhutwand met 5 vijzen per verbinding (fig. 5). De kruk, de slotplaat en de sleutel zijn aan de binnenkant van de deur bevestigd. Ter hoogte van het slot dient men in de deurstijl aan de kant van de wand een slotopening te maken (houtbeitel, boren).

4.2 Vensters

Er zijn 2 verschillende montages mogelijk (fig. 2) :

Optie A : Eén gearceerd stuk wegzagen onderaan waardoor de ramen niet even hoog gepositioneerd zijn.

Optie B : Twee gearceerde stukken wegzagen zodanig dat de ramen even hoog gepositioneerd zijn

De ramen worden onderaan vastgezeven met 2 vijzen per raam. Indien het een opendraaiend venster betreft dient men de raamkruk nog te bevestigen met de 2 bijbehorende schroeven.

4.3 Luiken

Standaard worden vaste (fantasie) luikjes voorzien. Die worden naast het venster gewoon vastgenageld (of gezeven) aan de wand.

De functionele luiken hangen al vast aan het kader van het venster en/of de deur. Enkel dient op de wand de zwarte mannetjes bevestigd te worden die de luiken vasthouden als ze openstaan.

4. FENÊTRES ET PORTES

Dans la rubrique 3 nous avons indiqué quand vous pouvez poser les fenêtres et la porte. Faites bien attention que la fenêtre soit posée dans la bonne direction. La finition des fenêtres et de la porte peut se faire à la fin du montage.

4.1 Portes

En bas de la porte le cadre se prolonge un peu. Normalement on ne doit pas couper si votre abri est posé sur un plancher.

Le cadre doit être coupé à la hauteur nécessaire si l'abri est mis sur une dalle.

Les lattes de 45x28 mm doivent être vissées sur les deux côtés du cadre de la porte. Les poteaux rainurés sont vissés à la porte et aux parois avec 5 vis par jonction (fig. 5). La poignée, la gâche et la clef sont fixées à l'intérieur de la porte. A la hauteur de la serrure il faut faire une encoche dans le cadre avant de fixer la gâche.

4.2 Fenêtres

Vous avez le choix pour monter les fenêtres (fig. 2):

Option A : Les fenêtres ne se trouvent pas au même hauteur : pour cela vous coupez la pièce hachuré en bas

Option B : Les fenêtres se trouvent au même hauteur : pour cela vous devez couper les pièces hachurées jusque les fenêtres se trouvent au même hauteur

Les fenêtres sont fixées en bas avec 2 vis par fenêtre. S'il s'agit d'une fenêtre ouvrante il faut attacher la crémone avec les 2 vis correspondantes.

4.3 Volets

Des volets fixes (fantaisie) sont prévus en standard. Ils sont cloués ou vissés à la paroi.

Les volets fonctionnels sont déjà prémontés au cadre de la fenêtre. On doit monter les petits bonhommes qui retiennent les volets aux parois.

4. DOORS AND WINDOWS

In section 3, we already described when to place doors and windows. Take care to ensure that the window is placed into the opening with the right side up. Doors and windows can be finished after the construction has been completed.

4.1 Doors

The doorframes will be somewhat longer towards the bottom. Don't saw it if your log cabin is constructed on a wooden floor. If this concerns a concrete floor, it can be shortened down to the right measurements.

A lath measuring 45x28 mm will be screwed along both sides of the doorframe. The door will be screwed onto the stiles, and these in turn will be screwed to the wall of the log cabin with 5 screws per joint (fig. 5). The door handle, lock post and key are mounted on the inside of the door.

An opening must be made at lock height for the lock (using a wood chisel and a drill) in the doorpost on the side of the wall.

4.2 Windows

There are 2 different assembly methods (fig. 2):

Method A: Sawing away an arched piece at the bottom so that the windows will not all be positioned at the same height.

Method B: Sawing away two arched pieces, so that the windows will all be positioned at the same height.

The windows will be screwed down at the bottom with 2 screws for every window. If this is a hinged window, the window handle has to be mounted with the 2 corresponding screws.

4.3 Shutters

Every log cabin comes with (fancy) decorative shutters. These are nailed in position adjacent to the window (or screwed) to the wall.

Working shutters are already hinged to the window and/or door frames. All that needs to be attached to the wall are the black hooks that are used to keep the shutters open.

4. VENTANAS Y PUERTAS

En el punto tres ya se explicó en el momento en que se deben colocar las puertas y ventanas. Asegúrese de que cada ventana y puerta ha sido colocada en el lugar correcto.

4.1 Puertas

El marco de la puerta sobresale un poco en la parte inferior. En caso de colocar la casa sobre un suelo de madera, no es necesario cortar. En caso de colocar la casa sobre suelo de hormigón se debe cortar el marco hasta la altura deseada.

A lo largo de los dos lados del marco se atornilla un listón de 45 x 28. La puerta se fija a los postes con ranuras (Fig. 6) y estos a su vez a las paredes de la construcción con 5 tornillos por unión (Fig. 5)

El set de la puerta viene en la parte interior de la puerta.

Se debe abrir un agujero en el marco a la altura de la cerradura para completar el cierre de la puerta (tijeras y taladro)

4.2 Ventanas

Hay dos maneras de montar las ventanas (Fig. 2):

Opción A: Cortar lo suficiente en la parte inferior donde se coloca la ventana si esta no queda a la altura correcta.

Opción B: Cortar en la parte superior y la inferior donde se coloca la ventana.

Las ventanas se fijan en la parte inferior con 2 tornillos por ventana.

En caso de ventanas funcionales se debe colocar la manivela con los 2 tornillos correspondientes.

4.3 Contraventanas

Por cada ventana están previstos 2 contraventanas, que simplemente se atornillan a la pared al lado de las ventanas.

Las contraventanas funcionales vienen ya atornilladas a los marcos de las ventanas o puertas. Solo deberá fijar las figuritas con los hombrecitos negros (traban la contraventana cuando están abiertas) en la pared.

4. FENSTER UND TÜREN

Unter Punkt drei wurde bereits beschrieben, wann die Fenster und Türen eingebaut werden können. Sorgen Sie dafür, dass jedes Fenster und jede Tür mit der richtigen Seite in die richtige Öffnung eingesetzt wird. Die Endausführung der Fenster und Türen kann am Ende der Montage erfolgen.

4.1 Türen

Der Türrahmen ragt im unteren Bereich etwas hervor. Bei einer Blockhütte auf einer Betonplatte kann dieser Teil auf das gewünschte Maß zurückgesägt werden. Wenn Ihre Blockhütte auf einer Holzplatte aufgebaut wird, muss dieser Bereich nicht zurückgesägt werden.

Entlang jeweils beider Seiten des Türrahmens wird eine Latte mit den Abmessungen 45x28 mm festgeschraubt. Die Tür wird an den Pfosten festgeschraubt und diese werden wiederum mit 5 Schrauben pro Verbindung (Abb. 5) an der Wand der Blockhütte befestigt. Die Türklinke, das Schlossblech und der Schlüssel sind auf der Innenseite der Tür befestigt. Auf Höhe des Türschlosses muss im Türpfosten auf der Wandseite eine Schlossöffnung gemacht werden (Holzmeißel, bohren).

4.2 Fenster

Für ein festes Fenster werden im unteren Bereich 2 Schrauben pro Fenster befestigt.

Für ein sich öffnendes Fenster muss der Fenstergriff mit den zwei dazugehörigen Schrauben befestigt werden.

4.3 Fensterladen

Es sind 2 feste Fensterladen pro Fenster vorgesehen. Diese werden einfach neben dem Fenster in die Wand geschraubt.

Die funktionellen Fensterladen werden von Gardival® am Fenster- bzw. Türrahmen befestigt. Zu befestigen sind nur noch die beiden schwarzen Befestigungen an der Wand (halten die Fensterläden offen).

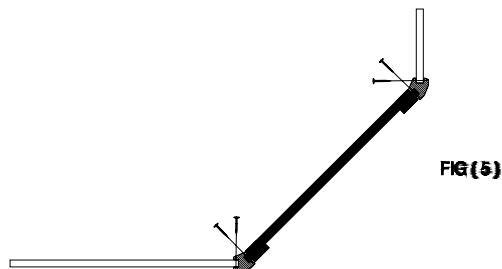

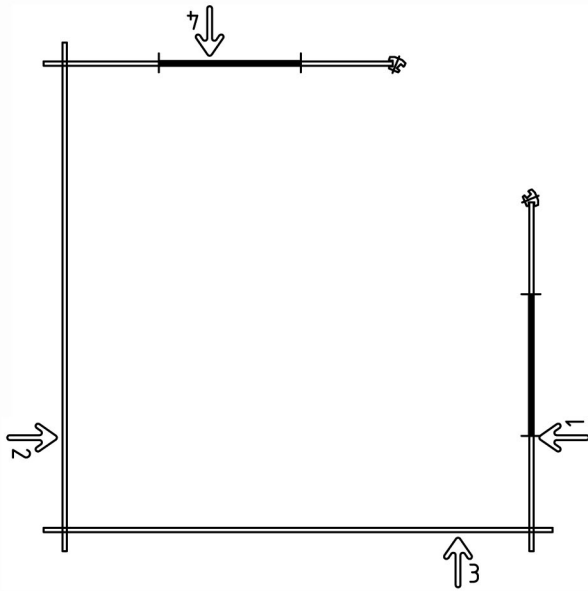
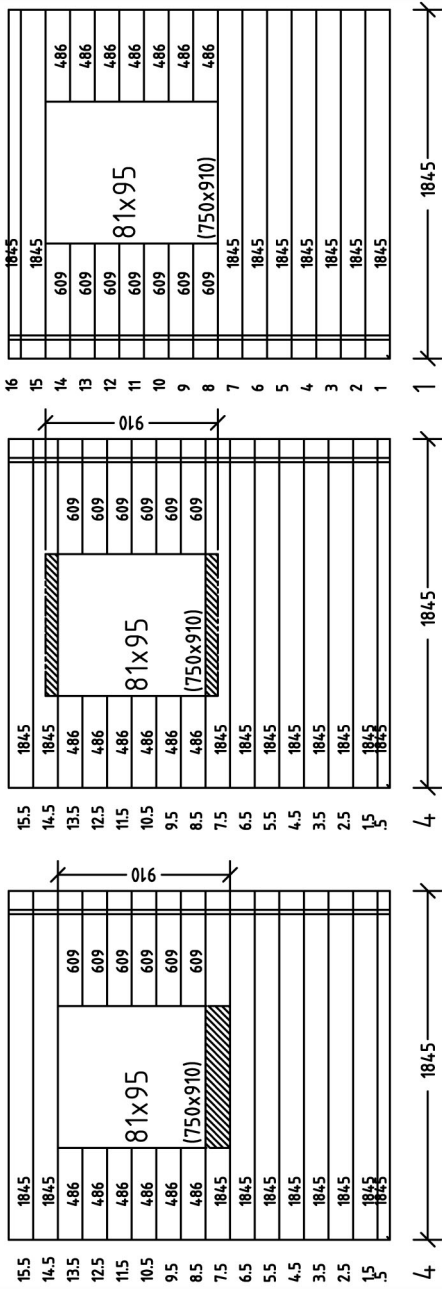
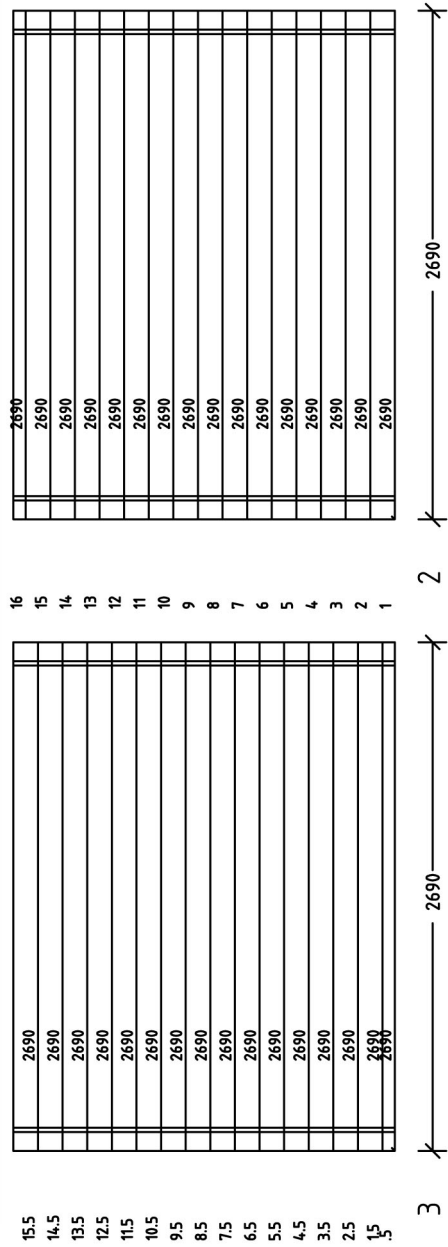

FIG (2)



OPTIE A

OPTIE B



5. DAK

5.1 Constructie (fig. 15)

De afdekplaten (fig. 7) worden boven op de blokhutplanken vastgevezen met de gleuf onderaan; de gleufpalen (fig. 6) moeten uitgezaagd worden in de respectievelijke afdekplaten.

Begin de dakconstructie door op de grond twee korte dakkepers (fig. 8) te bevestigen aan de achtkant (fig. 16) met één vijs. Bevestig dit geheel in het midden op de afdekplaat (3 vijzen per keper). Maak de twee andere korte kepers nu vast op de achtkant en de afdekplaat.

Maak nu de vier lange (diagonale) kepers (fig. 9a en 9b) vast op de achtkant en de afdekplaat.

Boven de deur ligt een blokhutplank (fig. 4).

Bevestig de lat (fig. 10) achter het deurekader (binnen) op de wanden ter ondersteuning van de lange keper. Bevestig de driehoek (fig. 11) voor de deur op de afdekplaat (vijzen 4 x 30). De dakplanken (fig. 12) worden nu vastgenageld in het midden op de diagonale kepers langs de 4 zijden, waarbij per laag wordt gewerkt van onder naar boven. De extra dakplank enkel gebruiken indien de dakvlakken niet volledig toegelegd kunnen worden. Door de werking van het hout kan de breedte van de dakplanken variëren. Hierdoor moeten de dakplanken meestal ingekort worden. De eindlatten (fig. 13) vastnagelen met de galvanisé nagels.

5. TOÛTURE

5.1 Construction (fig. 15)

Les planches de recouvrement (fig. 7) sont à visser sur les planches de l'abri et avec la rainure en bas; les poteaux rainurés (fig. 6) doivent être sciés dans les planches de recouvrement respectives.

Commencer la construction du toit en fixant sur le sol, deux chevrons courts (fig. 8) à la pièce octogonale (fig. 16) avec une vis.

Attachez l'ensemble au milieu de la planche de recouvrement (3 vis par chevron). Fixez maintenant les deux autres chevrons courts sur la pièce octogonale et la planche de recouvrement.

Puis on attache les 4 chevrons longs (diagonale) (fig. 9a en 9b) sur la pièce octogonale et la planche de recouvrement.

Au-dessus de la porte on pose une planche de l'abri (fig. 4).

Attachez la latte (fig. 10) après le cadre de la porte (intérieur) sur les parois en support du chevron long.

Attachez le triangle (fig. 11) devant la porte sur la planche de recouvrement (vis 4 x 30). Maintenant on cloue les planches de toit (fig. 12) sur le centre des chevrons par les 4 côtés, rangée par rangée, de bas en haut. La planche de toit supplémentaire est à employer seulement si la surface ne peut pas être couverte entièrement. A cause du travail du bois, la largeur du plancher de toit peut varier. De ce fait vous êtes obligé de raccourcir les planches de toit; Clouez les lattes de finition (fig. 13) avec des clous galvanisés.

5. ROOF

5.1 Construction (fig. 15)

The eaves boards (fig. 7) are screwed on top of the log cabin planks with the groove underneath, the groove posts (fig. 6) have to be sawed out in the respective eaves boards.

Start construction of the roof by fastening two short roof beams (fig. 8) to the back (fig. 16) with only one screw. Next, fasten this to the middle of the eaves board (3 screws per beam). Attach the other two short beams to the back and the eaves board.

Now, attach four long (diagonal) beams (fig. 9a and 9b) to the back and to the eaves board.

Above the door is one log cabin plank (fig. 4).

Attach the strip (fig. 10) behind the doorframe (inside) onto the walls to support the long beam. Attach the triangle (fig. 11) for the door onto the eaves board (screws 4 x 30). The roof boards (fig. 12) are now nailed to the centre of the diagonal beams along all 4 sides, in which every layer will be built up by working from the bottom to the top. The extra roof board should only be used if the roof planes cannot be completely covered. Because wood, as a natural product, needs to settle, the breadth of the roof boards may vary. Because of this, some of the roof boards may need to be shortened.

The end lathes (fig. 13) must be nailed down with galvanized nails.

5. TECHO

5.1 Construcción (Fig. 15)

Colocar las tablas (Fig. 7) que servirán como cornisas sobre la parte superior de la construcción, con las ranuras hacia abajo. Los postes con ranuras (Fig. 6) suministrados deben ser cortados en las respectivas cornisas.

Comience la construcción del techo uniendo en el suelo las dos vigas cortas de techo (Fig. 8) atornillándola una a la otra en la parte trasera (Fig. 16). Fije el conjunto en el centro de la cornisa (3 tornillos por viga). Repita la operación con las otras dos vigas cortas y fijela en la cornisa correspondiente.

Una ahora las dos vigas largas diagonales (Fig. 9ª y 9b) por su parte trasera y fíjelas a la cornisa.

Sobre la puerta descansa una tabla (Fig. 4)

Fija el listón (Fig. 10) detrás del marco de la puerta (interior) a las paredes para apoyar las vigas largas. Coloque ahora la cercha cerrada (Fig. 11) en la parte de la puerta, en la cornisa (tornillos 4 x 30). Las tablas de techo (Fig. 12) se clavan a las vigas diagonales a lo largo de las cuatro partes, fijándolas por filas. Las tablas extras usarlas solo en el caso de que no quede completamente cubierta. Debido al movimiento de la madera puede variar el ancho de las tablas de techo. En este caso las tablas deben ser cortadas. Fijar los listones de acabado (Fig. 13) con clavos galvanizados.

5. DACH

5.1 Konstruktion (Abb. 15)

Die Abdeckplatten (Abb. 7) werden auf den Blockhüttenbrettern mit dem Schlitz nach unten festgeschraubt; die Schlitzpfosten (Abb. 6) müssen in den jeweiligen Abdeckplatten ausgesägt werden.

Fangen Sie mit der Dachkonstruktion an, indem Sie auf dem Boden zwei kurze Dachsparren (Abb. 8) auf der Rückseite (Abb. 16) mit einer Schraube verbinden. Befestigen Sie das Ganze in der Mitte der Abdeckplatte (3 Schrauben pro Sparren). Befestigen Sie nun die zwei anderen kurzen Sparren auf der Rückseite und der Abdeckplatte.

Montieren Sie nun die vier langen (diagonalen) Sparren (Abb. 9a und 9b) auf der Rückseite und der Abdeckplatte.

Über der Tür befindet sich ein Blockhüttenbrett (Abb. 4).

Befestigen Sie das Brett (Abb. 10) hinter dem Türrahmen (innen) auf den Wänden zur Unterstützung des langen Sparrens. Montieren Sie das Dreieck für die Tür (Abb. 11) auf der Abdeckplatte (Schrauben 4 x 30). Die Dachlatten (Abb. 12) werden nun in der Mitte auf den diagonalen Sparren an den 4 Seiten festgenagelt, wobei schichtweise vorgegangen wird. Die zusätzliche Dachlatte nur verwenden, wenn die Dachflächen nicht vollständig bedeckt werden können. Aufgrund der Tatsache, dass Holz arbeitet, kann die Breite der Dachlatten variieren.

Deswegen müssen die Dachlatten meist gekürzt werden. Die Abschlusslatten (Abb. 13) mit den verzinkten Nägeln festnageln.

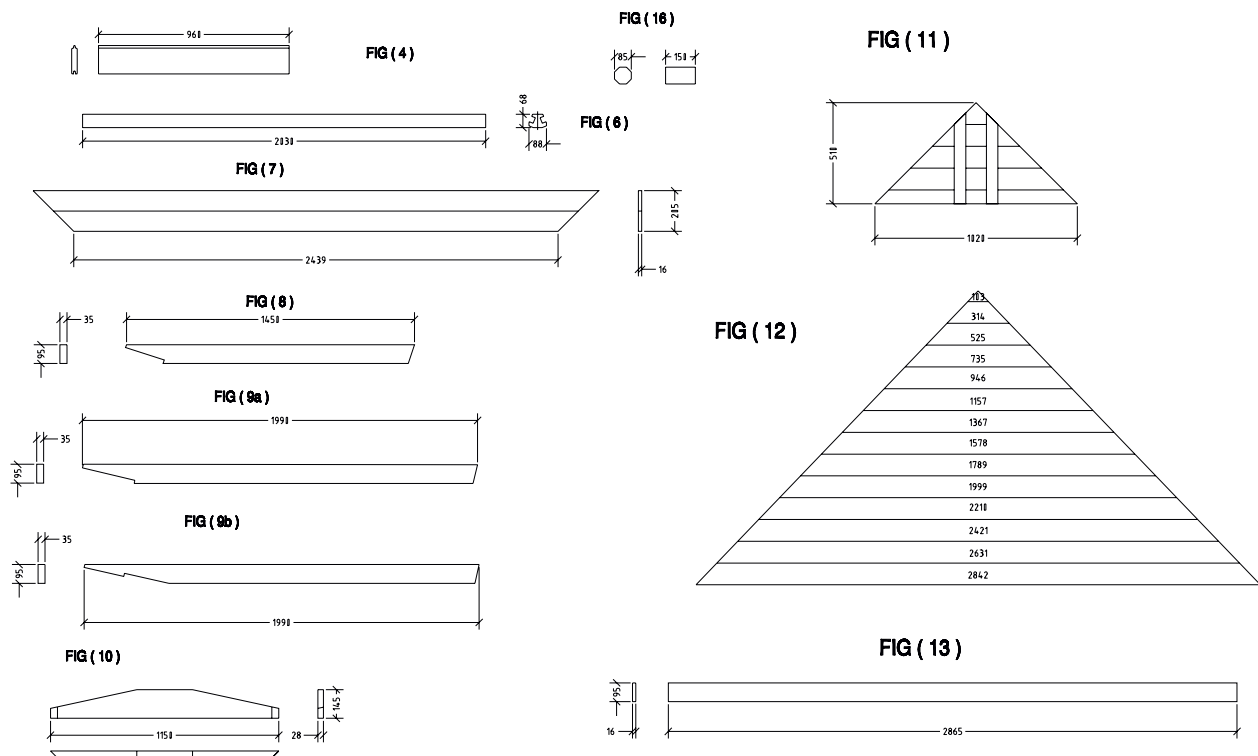

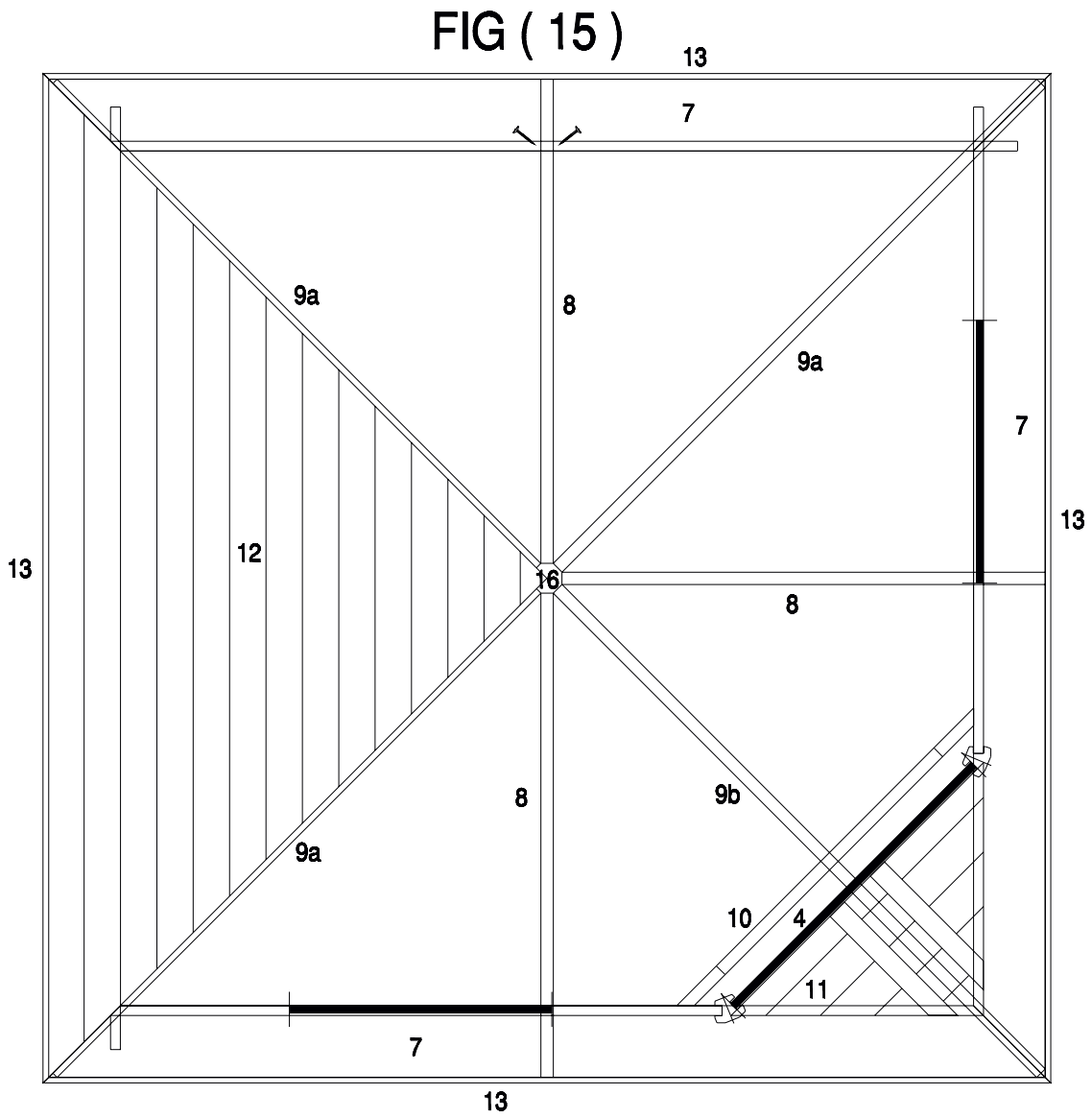
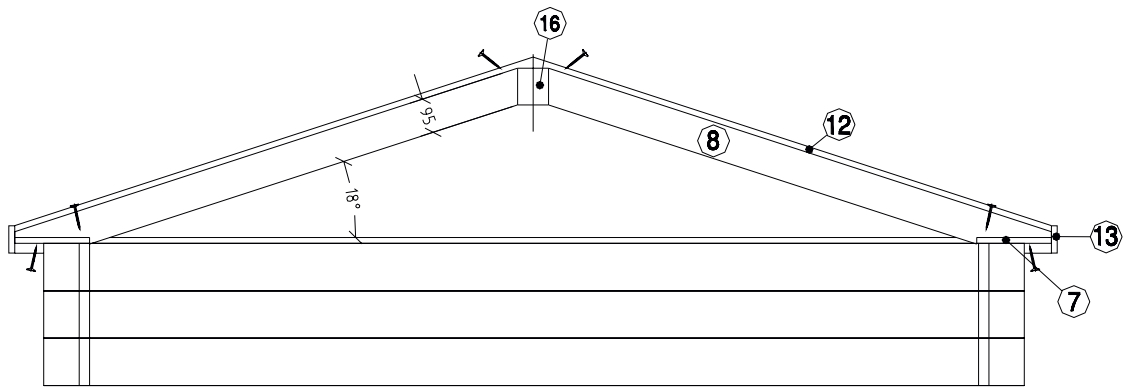

5.2 Shingels

Na het plaatsen van de dakplanken worden de shingels geplaatst. Er wordt onderaan begonnen met een reeks shingels omgekeerd te leggen t.t.z. met de drie flappen naar de nok toe. De eerste rij wordt hierop dan genageld (door middel van de bijgeleverd nagels met platte kop) met de drie flappen naar beneden (richting zijwand) en zo wordt naar boven gegaan tot tegen de nok. De nok wordt gevormd door de shingels te versnijden in drie gelijke stukken op basis van de voorgesneden flappen. Deze stukken worden dan na elkaar op de nok gelegd en zo vastgenageld. (fig. 17)

5.2 Shingles

Après la pose du plancher de toit on met les shingles. On commence en bas en mettant une rangée de shingles à l'envers, c'est à dire avec les 3 divisions vers le faîte. La première rangée est ici clouée dessus (avec les clous à tête plate livrés) avec les 3 divisions en bas (direction paroi) et on continue jusqu'au faîte. Le faîte est formé en coupant les shingles en 3 parties égales sur base des 3 divisions des shingles. On met ces pièces l'une après l'autre sur le faîte, puis on les cloue (fig. 17)

5.2 Shingles

After the roof boards have been finished, the shingles can be put in place. Start at the bottom by laying a series of shingles upside down i.e. with three flaps facing the ridge. The first row will be nailed on top of this (using the included flat-head nails) with the three flaps pointing down (in the direction of the side wall). Continue in this way towards the ridge. The ridge is constructed by cutting the shingles to size in three identical pieces based on the pre-cut flaps. These pieces will be laid in a closely fitting row on top of the ridge and subsequently nailed down. (fig. 17)

5.2 Tejas asfálticas

Las tejas asfálticas se colocan de la fachada hacia atrás y de abajo a arriba.

La primera hilera de tejas asfálticas se coloca de forma inversa, ó sea con los dientes hacia arriba. La segunda hilera se fija con los dientes hacia abajo, tapando completamente la primera hilera. La segunda hilera se comienza con una pieza a la mitad.

Las tejas se clavan 2,5 cm. por encima de las ranuras (4 clavos por teja).

La tercera hilera se inicia de nuevo con una teja completa \pm 15cm mas alto que la segunda hilera (intercalados-3).

El caballete se cubre cortando la teja asfáltica en tres partes.

Clavar las tejas en el caballete en el sentido dominante del viento (fig. 17).

5.2 Schindeln

Nach der Montage der Dachlatten werden die Schindeln platziert. Es muss unten mit einer Reihe von Schindeln in umgekehrter Position angefangen werden d.h. mit den drei Zungen in Richtung Dachfirst. Darauf wird die erste Reihe mit den drei Zungen nach unten (Richtung Seitenwand) genagelt (mittels mitgelieferter Flachkopfnägeln) und so wird bis zum First weiter verfahren. Der First wird gebildet, indem die Dachschindeln in drei gleich großen Teilstücken auf Basis der vorgeschrittenen Zungen geschnitten werden. Diese Teilstücke werden anschließend nach einander auf den First gelegt und festgenagelt (Abb. 17).

FIG (17)

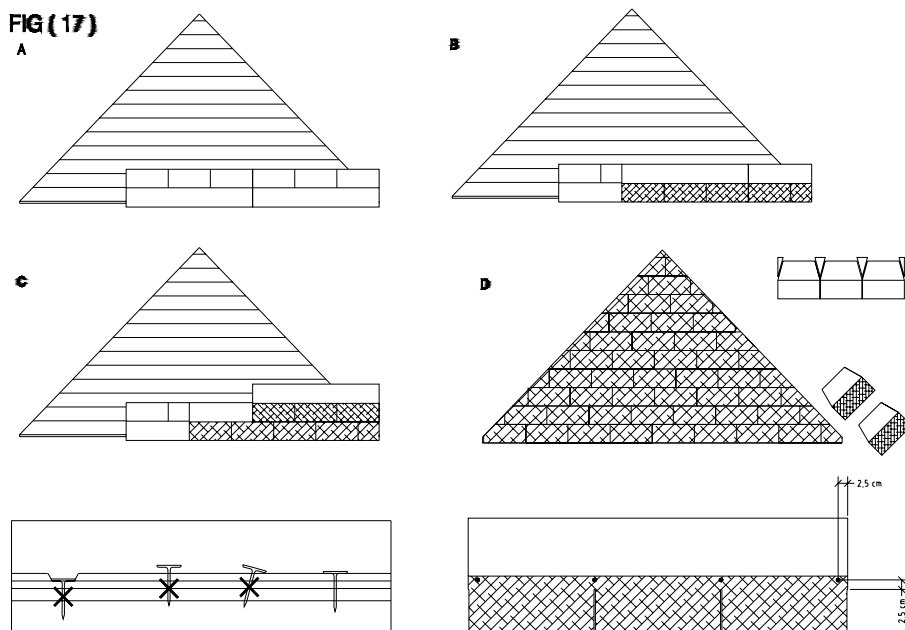

6. HOEKLATTEN

De hoeklatten (fig. 14) worden binnenin in de drie rechte hoeken vastgevezen op enkele cm van het grondvlak waarbij de 2 bovenste wandplanken in ieder geval moeten vastgemaakt worden aan de hoeklat.

6. LATTES DE FIXATION

Le lattes de fixations (fig. 14) sont vissées à l'intérieur dans les coins avec un espace de quelques centimètres du plancher ou de la dalle en tenant compte qu'on fixe certainement les deux planches supérieures.

6. CORNER POSTS

The corner posts (fig. 14) are screwed on the inside of the three right corners a few cm from the ground. Ensure that you screw the corner posts to the 2 highest wall boards as well.

6. LISTONES DE ESQUINA

Estos listones se fijarán a las paredes delantera y trasera en el interior de la construcción en cada una de las esquinas. Asegúrese que estos listones sean fijados en la parte superior a los tope de la construcción y que en la parte inferior quede una distancia de \pm 3cm. En caso de que estos listones sean muy largos, deben ser cortados en la parte superior.

6. ECKLATTEN

Die Ecklatten werden innen in den drei gerade Ecken befestigt. Achten Sie darauf, dass die Ecklatten oben an den Spitzen der Blockhütte befestigt werden, und dass unten etwas freier Raum (\pm 3 cm) übrig bleibt. Falls die Ecklatten zu lang sind, müssen sie oben gekürzt werden.

Die Ecklatten sind mit zwei Rillen versehen. Legen Sie die Schrauben in den unteren Bereich der Rille. Aufgrund der Tatsache, dass Holz arbeitet (Ausdehnen/Schrumpfen), kann die Höhe der Blockhütte variieren; daher empfiehlt es sich, nach einiger Zeit die Schrauben in den Rillen etwas zu lösen, so dass die Bretter der Blockhütte sich richtig aneinander anpassen können. Danach kann alles erneut gespannt werden.

7. BEHANDELING

Niet behandeld hout moet tegen ons guur klimaat beschermd worden.

Daarom raden wij u aan uw plaatselijke verdeler te contacteren voor de juiste houtbeschermingsprodukten.

7. TRAITEMENT

Dans notre climat si rude le bois demande une protection qui le rend plus durable.

Si vous n'optez pas pour le bois traité, veuillez contacter votre spécialiste pour le traitement le plus valable.

7. TREATMENT

Untreated wood must be protected against our rough climate.

This is why we recommend contacting your local distributor for the most appropriate wood treatment and preservation products.

7. TRATAMIENTO

La madera no tratada debe ser protegida contra las inclemencias del medio ambiente.

Por esta razón le recomendamos contactar con su distribuidor para utilizar los productos protectores correctos.

7. BEHANDLUNG

Unbehandeltes Holz muss gegen die rauen Witterungseinflüsse geschützt werden.

Wir empfehlen Ihnen daher, Ihren Händler vor Ort zu kontaktieren, der Ihnen die geeigneten Holzschutzmittel empfehlen kann.



Valcke & Zoon nv - Brugsesteenweg 141a - B-8830 Gits - info@gardival.be - www.gardival.be